

Gegenstand: Entwurf / Dienstag 1. - 4. Stunde + Mittwoch 1. - 5. Stunde

Jahrgang: 1 HGD 2003 / 2004 • GLV Wien14 • Abteilung Graphik Design

Unterrichtende: Mag. Eva Völkel / Mag. Klemens Sattler

Thema Märchenillustration in Farbe: „Rotkäppchen“

Beispiele:



Ausführung

Auswahl einer Szene aus dem Märchengeschehen, Skizze im *eigenen* Zeichenstil (je nach Können abstrahiert oder naturalistisch), auf spannende Komposition ist zu achten. Überlegung der Farbwahl (Tag / Nacht, düster, unheimlich, heiter, ...)

Material

zur Auswahl: Plakat- oder Wasserfarben, Tusche, Buntstifte
Zum Vorzeichnen Bleistift, Radiergummi, Dreiecke.

Papier

raues Zeichenpapier A4 (21 x 29,7cm)

Lehrziel

Illustration als Experiment - was entsteht bei figuraler Darstellung ohne Kenntnisse von Proportionen (Anatomie); ist ein eigener Zeichenstil schon vorhanden; gibt es Anlehnung an Vorbilder wie Comics oder Zeichentrickfilme?

Arbeitszeit

2 Tage

Beurteilung

Fantasia der Darstellung
richtige Szenenbeschreibung
Einhalten des Abgabetermins

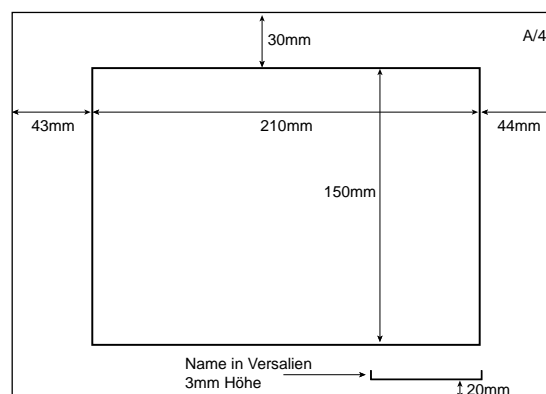

Maße für Ausführung

Wichtige Information:

Genaueres Lesen der Geschichte. Schriftliche Niederlegung der zu illustrierenden Szene mit Details; z.B. an welchem Ort wird der Wolf aufgeschnitten und wer springt zuerst aus seinem Bauch? Welche Kleidung? Einrichtung? Umgebung?

Gegenstand: Entwurf / Dienstag 1. - 4. Stunde + Mittwoch 1. - 5. Stunde

Jahrgang: 1 HGD 2003 / 2004 • GLV Wien14 • Abteilung Graphik Design

Unterrichtende: Mag. Eva Völkel / Mag. Klemens Sattler

Thema: **Linienraster a)**
nach der exakten Bleistift-Vorzeichnung mit dem Pinsel
(Stärke nach Wahl) freihändig die Linien nachziehen.

Linienraster b)
nach der exakten Bleistift-Vorzeichnung mit dem Tuschfüller
(Linienstärke nach Wahl) genauso exakt die Linien nachziehen.

Ausführung Der Raster ist mit dem Druckbleistift 0,5 (2H) in Quadraten von 1 cm und mit Diagonalen vorzuzeichnen. Die Bleistiftlinien sollen mit Hilfe zweier Dreiecke im rechten Winkel und mit Parallelverschieben zart, ohne aufzudrücken, gezogen werden. Bleistiftkorrektur nur mit Knetgummi.

Material Druckbleistift 0,5, Knetgummi, Tusche (kein Sciptol), Tuschfüller, Pinsel, 2 Dreiecke, Malfetzen, Malglas.

Papier a) raues Zeichenpapier A4 (21x29,7 cm)
b) glattes Zeichenpapier A4 (21x29,7 cm)

Lehrziel Umgang mit graphischem Werkzeug: richtige Handhabung der beiden Dreiecke, der Pinselführung und des Tuschfüllers.. Genaues Arbeiten und Termineinhaltung.

Arbeitszeit 2 Tage

Beurteilung Genauigkeit der Ausführung
Einhalten des Abgabetermins

Beispiele:

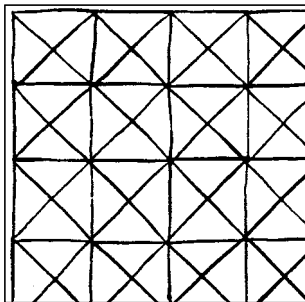

Linienraster a)

Darstellung 1:1,
z.B. in Pinselstärke Nr. 3

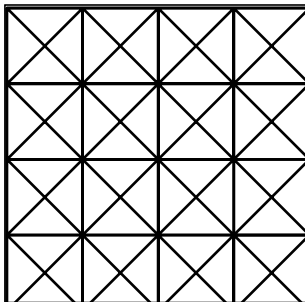

Linienraster a)

Darstellung 1:1,
z.B. mit dem Tuschfüller 0,35 mm

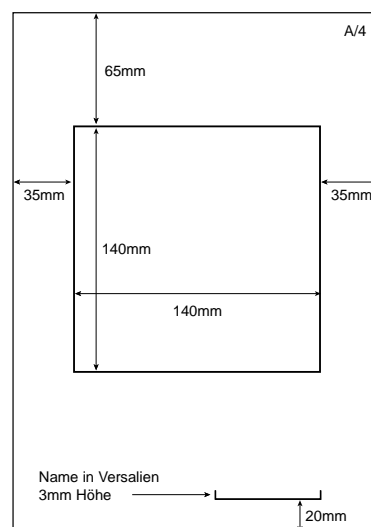

Maße für Ausführung

Gegenstand: Entwurf / Dienstag 1. - 4. Stunde + Mittwoch 1. - 5. Stunde

Jahrgang: 1 HGD 2003 / 2004 • GLV Wien14 • Abteilung Graphik Design

Unterrichtende: Mag. Eva Völkel / Mag. Klemens Sattler

Thema	Flächenauftrag mit Tusche und Farbe
Ausführung	Angegebenen Maße vorzeichnen. Danach ist die linke Hälfte mit Tusche und die rechte Hälfte mit Farbe anzulegen (Informationen und Anleitungen beim Einführungsvortrag / Mitschreiben im Arbeitsheft!).
Material	Schwarze Plakatfarbe (Talens), Tusche, Tuschfüller, Pinsel, Knetgummi, Druckbleistift, 2 Dreiecke, Borstenpinsel zum Farbmischen, Malschale, Fetzen, Malglas, Reißbrett bzw. Unterlage für Schrägstellung.
Papier	raues Zeichenpapier A4 (21 x 29,7)
Lehrziel	Richtige Handhabung der Malmittel in Hinsicht auf fleckenlosen Farbauftrag.
Arbeitszeit	1 Tage
Beurteilung	Genauigkeit der Ausführung Einhalten des Abgabetermins

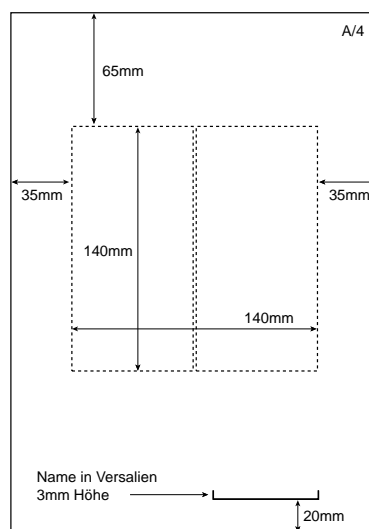

Maße für Ausführung

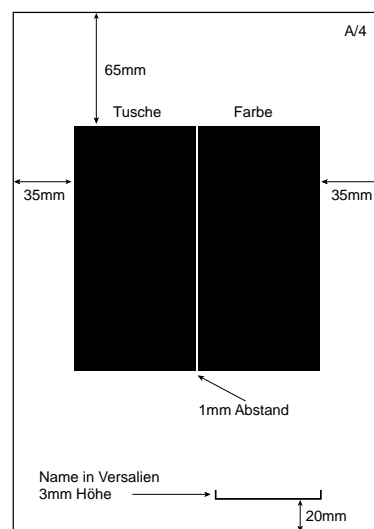

Ausführung

Gegenstand: Entwurf / Dienstag 1. - 4. Stunde + Mittwoch 1. - 5. Stunde

Jahrgang: 1 HGD 2003 / 2004 • GLV Wien14 • Abteilung Graphik Design

Unterrichtende: Mag. Eva Völkel / Mag. Klemens Sattler

Thema Grundformen mit Tusche und Farbe

Ausführung Angegebenen Maße vorzeichnen. Danach ist die linke Hälfte mit Tusche und die rechte Hälfte mit Farbe anzulegen (Informationen und Anleitungen beim Einführungsvortrag / Mitschreiben im Arbeitsheft!).

Material Schwarze Plakafarbe (Talens), Tusche, Tuschfüller, Zirkel + Einsatz Pinsel, Knetgummi, Druckbleistift, 2 Dreiecke, Borstenpinsel zum Farbmischen, Malschale, Fetzen, Malglas, Holzfaserplatte für Schrägstellung.

Papier raues Zeichenpapier A4 (21 x 29,7)

Lehrziel Richtige Handhabung der Malmittel in Hinsicht auf fleckenlosen Farbauftrag.

Arbeitszeit 2 Tage

Beurteilung Genauigkeit der Ausführung
Einhalten des Abgabetermins

Negative Beispiele:

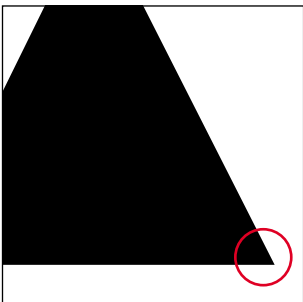
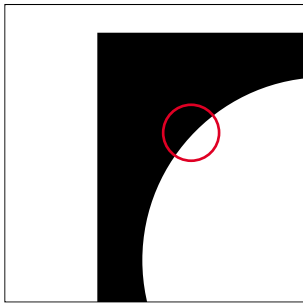

Darstellung 1:1

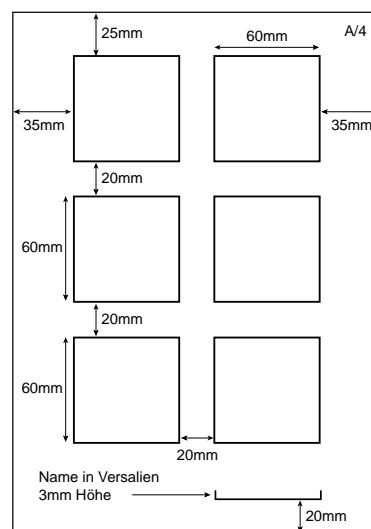

Maße für Ausführung

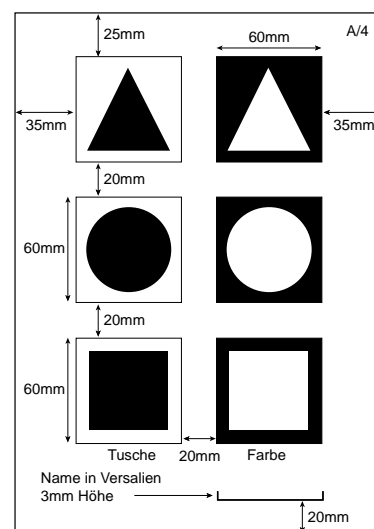

Ausführung

Gegenstand: Entwurf / Dienstag 1. - 4. Stunde + Mittwoch 1. - 5. Stunde

Jahrgang: 1 HGD 2003 / 2004 • GLV Wien14 • Abteilung Graphik Design

Unterrichtende: Mag. Eva Völkel / Mag. Klemens Sattler

Thema Fläche + Linie

Ausführung

Genau Vorzeichnung:
Bildung des rechten Winkels Parallelverschieben,
Exaktes Messen ist erforderlich.

(Informationen und Anleitungen beim
Einführungsvortrag / Mitschreiben im Arbeitsheft!)

Material

Druckbleistift 0,5, Knetgummi, Zirkel mit Tuschfüllereinsatz, 2 Dreiecke, Pinsel und Tusche, Malfetzen.

Papier

glattes Zeichenpapier A4

Lehrziel

Ergebnis gleich große Flächen (Berührungspunkte)
durch genaues Arbeiten

Arbeitszeit

2 Tage

Beurteilung

Genauigkeit der Ausführung
Einhalten des Abgabetermins

Beispiele:

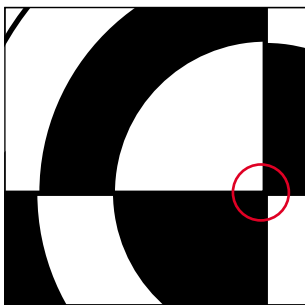
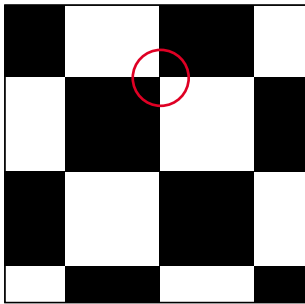

Darstellung 1:1

Die Ecken müssen sich berühren
Linien nicht durchziehen

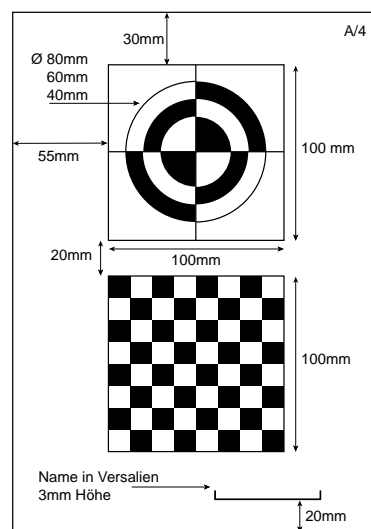

Maße für Ausführung

Gegenstand: Entwurf / Dienstag 1. - 4. Stunde + Mittwoch 1. - 5. Stunde

Jahrgang: 1 HGD 2003 / 2004 • GLV Wien14 • Abteilung Graphik Design

Unterrichtende: Mag. Eva Völkel / Mag. Klemens Sattler

Thema Experimente mit Tusche und Feder

Ausführung Raster 5x5 cm

Material Feder, Pinsel, Tusche, Schneidmesser, Uhu-Stic

Papier Experimente auf verschiedenen weißen Papieren
Aufkleben der Quadrate auf glattes Zeichenpapier
DIN A4 (21 x 29,7 cm)

Lehrziel Ausprobieren von Techniken und deren Effekte mit
Feder und/oder Pinsel, Ausschnitte bestimmen und
richtiges aufkleben mit Uhu-Stic (oder Passepartout
schneiden)

Arbeitszeit 2 Tage

Beurteilung Vielfältigkeit der Experimente
Genauigkeit der Ausführung
Einhalten des Abgabetermins

Beispiele:

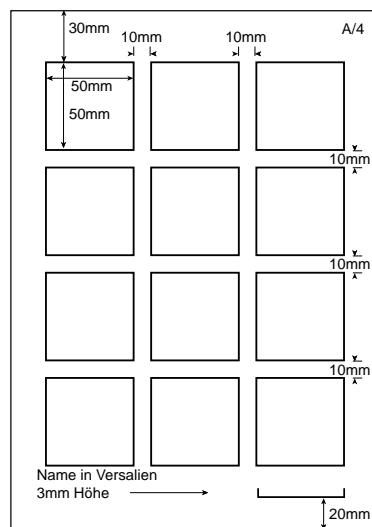
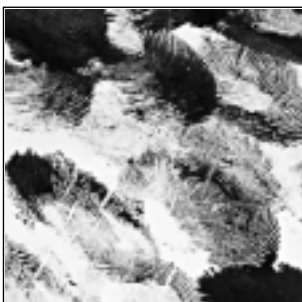
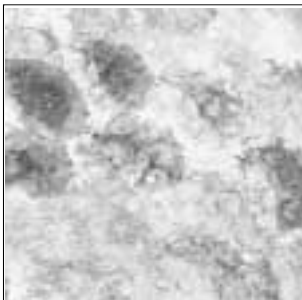
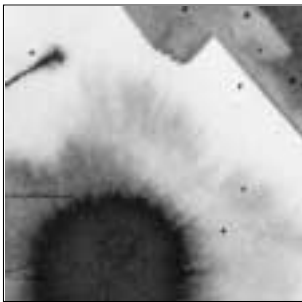

Maße für Ausführung

*Techniken und Effekte mit Feder
und/oder Pinsel
z.B. mit der Feder „Kritzeln“
Tonwerte erzielen durch „Schraffur“
(= kurze kreuz-quer Linien), „Tupfen“.
Tusche auf feuchtem Papier verrinnt
anders als auf nassem Papier.
Tropfen verblasen
Strukturdruck mit Schwamm, Holz,
Textilien oder Fingerabdruck
Aufspritzen mit Zahnbürste, oder
Spritzgitter; Tusche auf Kerzenwachs
auftragen,
Papierfaltendruck
Tusche auf Terpentin
Tusche verwaschen....*

Gegenstand: Entwurf / Dienstag 1. - 4. Stunde + Mittwoch 1. - 5. Stunde

Jahrgang: 1 HGD 2003 / 2004 • GLV Wien14 • Abteilung Graphik Design

Unterrichtende: Mag. Eva Völkel / Mag. Klemens Sattler

Thema Textur mit Tusche und Feder

Ausführung wie Beispiel

Material Zeichenfeder mit Halterung (Gillot), Tusche, 2 Dreiecke, Druckbleistift, Knetgummi, Malfetzen, Malglas.

Papier glattes Zeichenpapier A4 (21 x 29,7 cm)

Lehrziel Kennenlernen der Gillotfeder.
Gleichmäßiger Raster als Vorübung zur „Materialdarstellung“

Arbeitszeit 2 Tage

Beurteilung Genauigkeit der Ausführung
Einhalten des Abgabetermins

Beispiele:

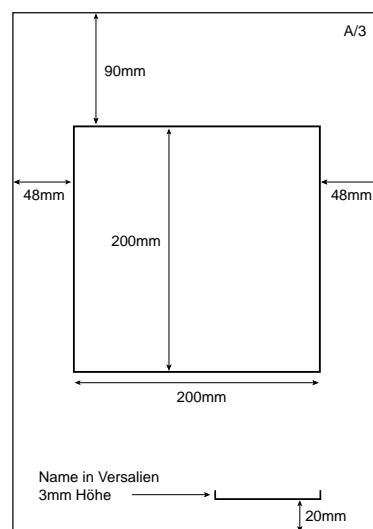
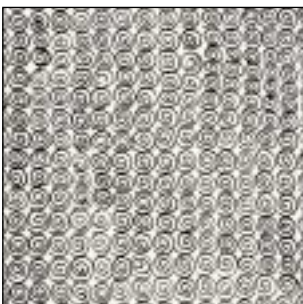
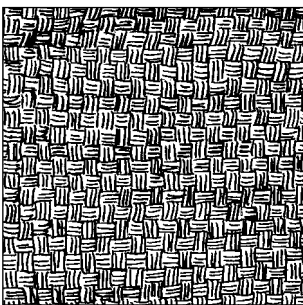
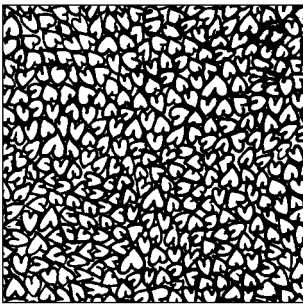

Maße für Ausführung

Gegenstand: Entwurf / Dienstag 1. - 4. Stunde + Mittwoch 1. - 5. Stunde

Jahrgang: 1 HGD 2003 / 2004 • GLV Wien14 • Abteilung Graphik Design

Unterrichtende: Mag. Eva Völkel / Mag. Klemens Sattler

Thema Materialdarstellung mit Tusche und Feder

Ausführung Format und Stellung wie Angabe (oben)
4 verschiedene Materialdarstellungen 1:1 wie Beispiele, positiv oder negativ

Material Zeichenfeder mit Halterung (Gillot-Feder), Tusche, 2 Dreiecke, Druckbleistift, Knetgummi, Malfetzen, Malglas. Vorlagen sind mitzubringen.

Papier glattes Zeichenpapier A4 (21 x 29,7 cm)

Lehrziel Sehen und Erkennen lernen von Details und deren grafische Umsetzung.

Arbeitszeit 5 Tage

Beurteilung Überzeugende Schilderung
Genauigkeit der Ausführung
Einhalten des Abgabetermins

Beispiele:

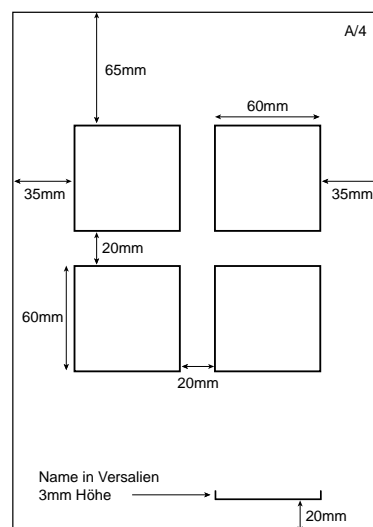
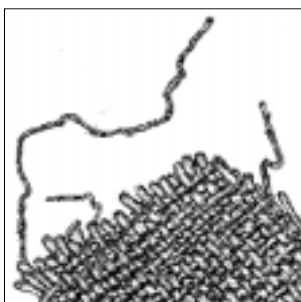
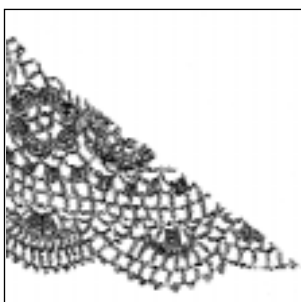
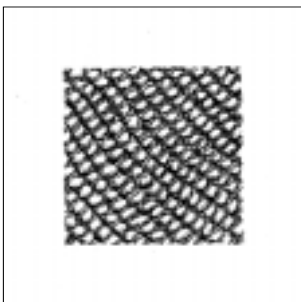

Maße für Ausführung

Textile Materialien, z.B. Spitzen, Strick, Klöppelarbeit, Flechtarbeiten, Stickerei, Häkelarbeit oder Teppichbödenmuster sowie grob strukturierte Materialien wie Strohmatten, Holz, Kork, Naturschwämme, Pelz, Brot und Fruchtrinden etc.

Gegenstand: Entwurf / Dienstag 1. - 4. Stunde + Mittwoch 1. - 5. Stunde

Jahrgang: 1 HGD 2003 / 2004 • GLV Wien14 • Abteilung Graphik Design

Unterrichtende: Mag. Eva Völkel / Mag. Klemens Sattler

Thema

Teilen

Durch einen Raster wird eine zweidimensionale Fläche in Felder unterteilt. Die Felder können gleiche oder unterschiedliche Größen haben. Als Ordnungssystem erleichtert der Raster dem Gestalter die sinnvolle Organisation innerhalb einer Fläche.

Beispiele:

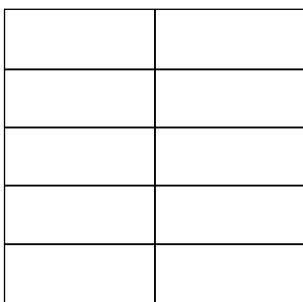
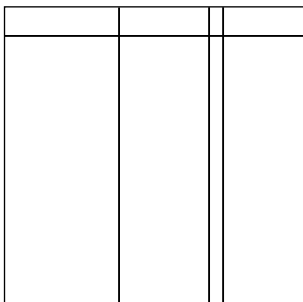
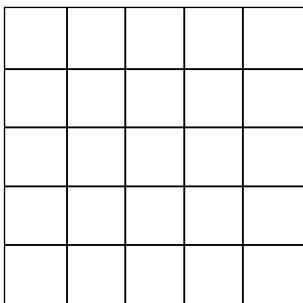
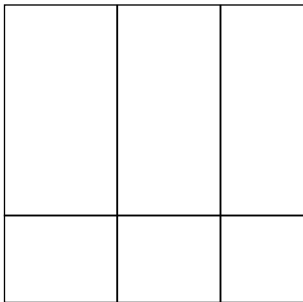

Arbeitsschritte

- a) Mind. 20 Scribbles, 4 x 4 cm, mit Filzstift anzufertigen
b) Ausführung: Tuschfüller, Tusche

Material

schwarze Filzstifte wasserfest, 2 Dreiecke, Druckbleistift, Tuschfüller, Knetgummi.

Papier

glattes Zeichenpapier A4

Lehrziel

spielerisches Entdecken der Möglichkeiten des „Teilens“

Arbeitszeit

2 Tage (für jeden Arbeitsschritt 1 Tag)

Beurteilung

Genauigkeit der Ausführung
Einhalten des Abgabetermins

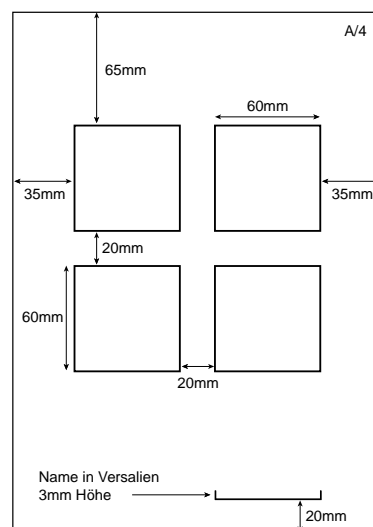

Maße für Ausführung

Gegenstand: Entwurf / Dienstag 1. - 4. Stunde + Mittwoch 1. - 5. Stunde

Jahrgang: 1 HGD 2003 / 2004 • GLV Wien14 • Abteilung Graphik Design

Unterrichtende: Mag. Eva Völkel / Mag. Klemens Sattler

Thema Flächenteilung.

Beispiele:

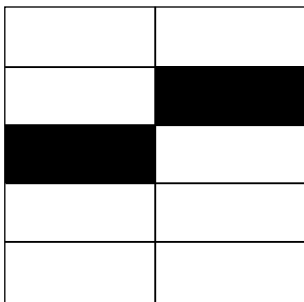
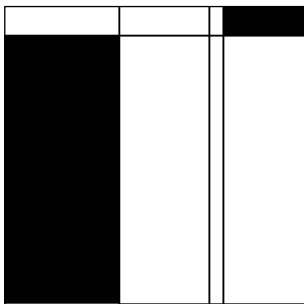
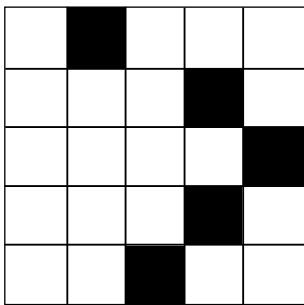
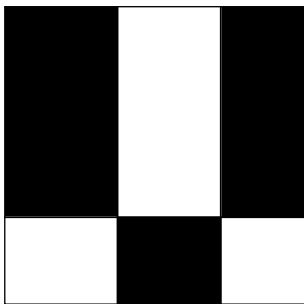

Im vorgegebenen Raster (Übung 8) sind schwarze und weiße Flächen gegeneinander auszuspielen, d.h. das Ordnungssystem ist der Ausgangspunkt für die Gestaltung, dabei können Rasterfelder auch zu Flächen zusammengezogen werden.

- Arbeitsschritte**
- Der Teilungsraster soll mind. 5x (1:1) als Entwurfshilfe kopiert werden; die Flächen sind mit wasserunlöslichen schwarzen Filzstiften (verschiedene Stärken) anzulegen
 - Ausführung wie üblich

Material Filzstifte, Dreiecke, Druckbleistift, Tuschfüller, Knetgummi, Tusche, Pinsel

Papier glattes Zeichenpapier A4.

Lehrziel Bei der ersten Besprechung der Schüler-Entwürfe wird Wissen über Mengenkontrast, Symmetrie, Gewichtung, und auch Gefühl für Ausgewogenheit oder Spannung vermittelt.

Arbeitszeit 2 Tage (für jeden Arbeitsschritt 1 Tag)

Beurteilung Genauigkeit der Ausführung
Einhalten des Abgabetermins

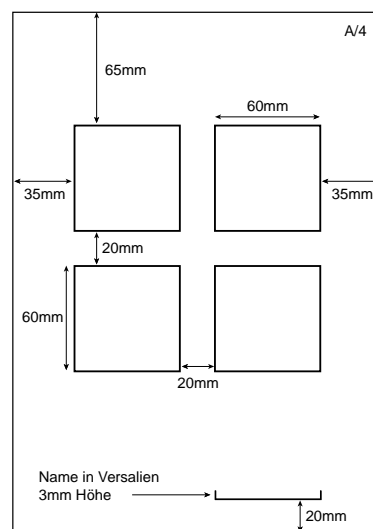

Maße für Ausführung

Gegenstand: Entwurf / Dienstag 1. - 4. Stunde + Mittwoch 1. - 5. Stunde

Jahrgang: 1 HGD 2003 / 2004 • GLV Wien14 • Abteilung Graphik Design

Unterrichtende: Mag. Eva Völkel / Mag. Klemens Sattler

Thema Flächenteilung.

Beispiele:

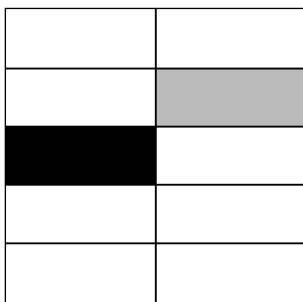
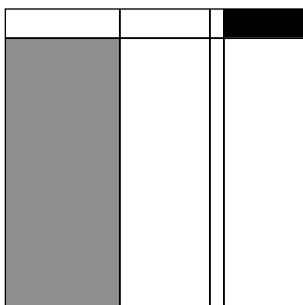
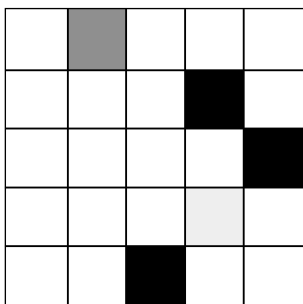
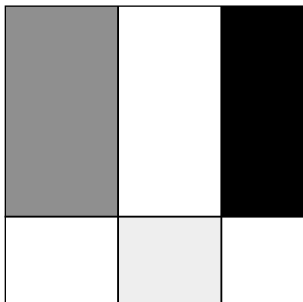

Im vorgegebenen Raster (Übung 8) sind Graustufen Flächen gegeneinander auszuspielen, d.h. das Ordnungssystem ist der Ausgangspunkt für die Gestaltung, dabei können Rasterfelder auch zu Flächen zusammengezogen werden.

- Arbeitsschritte**
- Der Teilungsraster soll mind. 5x (1:1) als Entwurfshilfe kopiert werden; die Flächen sind mit wasserunlöslichen Filzstiften (verschiedene Stärken) anzulegen
 - Ausführung wie üblich

Material Filzstifte, Dreiecke, Druckbleistift, Tuschfüller, Knetgummi, Farbe, Pinsel

Papier glattes Zeichenpapier A4.

Lehrziel Bei der ersten Besprechung der Schüler-Entwürfe wird Wissen über Mengenkontrast, Symmetrie, Gewichtung, und auch Gefühl für Ausgewogenheit oder Spannung vermittelt.

Arbeitszeit 2 Tage (für jeden Arbeitsschritt 1 Tag)

Beurteilung Genauigkeit der Ausführung
Einhalten des Abgabetermins

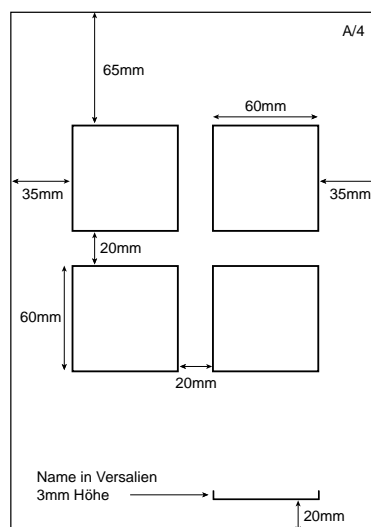

Maße für Ausführung

Gegenstand: Entwurf / Dienstag 1. - 4. Stunde + Mittwoch 1. - 5. Stunde

Jahrgang: 1 HGD 2003 / 2004 • GLV Wien14 • Abteilung Graphik Design

Unterrichtende: Mag. Eva Völkel / Mag. Klemens Sattler

Thema **Flächenteilung.**

Beispiele:

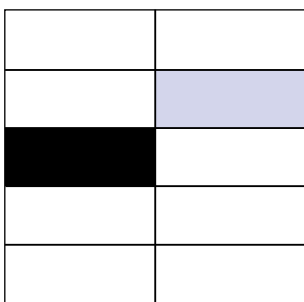
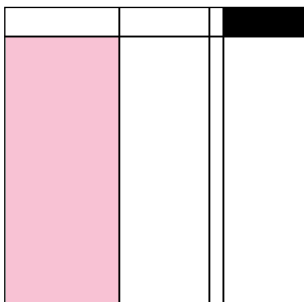
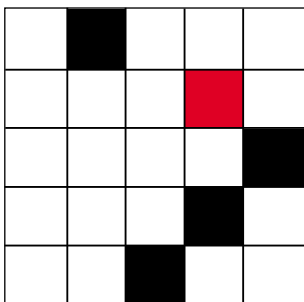
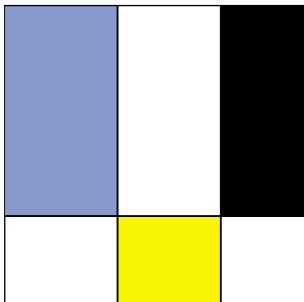

Im vorgegebenen Raster (Übung 8) sind farbigen Flächen gegeneinander auszuspielen, d.h. das Ordnungssystem ist der Ausgangspunkt für die Gestaltung, dabei können Rasterfelder auch zu Flächen zusammengezogen werden.

- Arbeitsschritte**
- Der Teilungsraster soll mind. 5x (1:1) als Entwurfshilfe kopiert werden; die Flächen sind mit wasserunlöslichen farbigen Filzstiften (verschiedene Stärken) anzulegen
 - Ausführung wie üblich

Material Filzstifte, Dreiecke, Druckbleistift, Tuschfüller, Knetgummi, Farbe, Pinsel

Papier rauhen Zeichenpapier A4.

Lehrziel Bei der ersten Besprechung der Schüler-Entwürfe wird Wissen über Mengenkontrast, Symmetrie, Gewichtung, und auch Gefühl für Ausgewogenheit oder Spannung vermittelt.

Arbeitszeit 2 Tage (für jeden Arbeitsschritt 1 Tag)

Beurteilung Genauigkeit der Ausführung
Einhalten des Abgabetermins

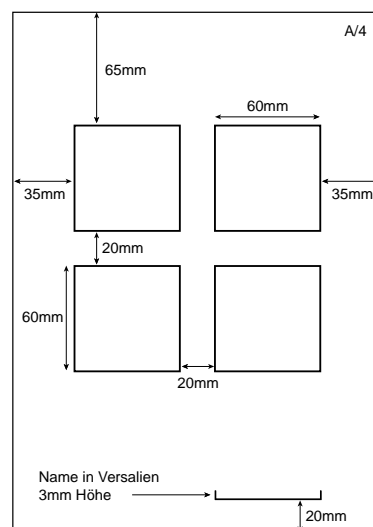

Maße für Ausführung

Gegenstand:

Entwurf / Dienstag 1. - 4. Stunde + Mittwoch 1. - 5. Stunde

Jahrgang:

1 HGD 2003 / 2004 • GLV Wien14 • Abteilung Graphik Design

Unterrichtende:

Mag. Eva Völkel / Mag. Klemens Sattler

Thema

Kompositionsarten:

Zentralkomposition, Orthogonalkomposition, Diagonalkomposition, Dreieckskomposition, Streuung, Mischform

Beispiele:

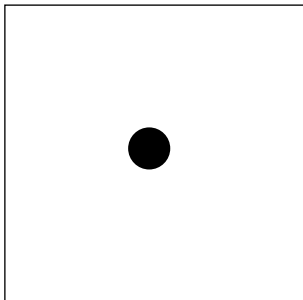

1.

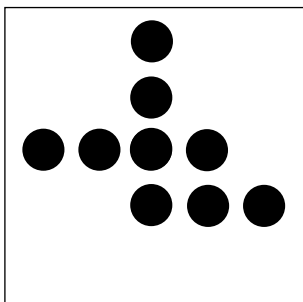

2.

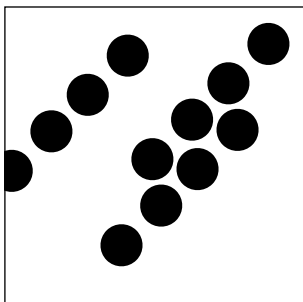

3.

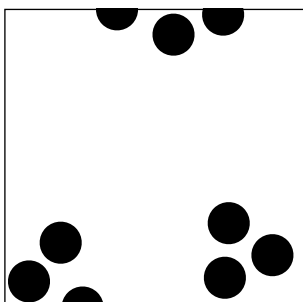

4.

Ausführung

1. *Quadrat:*
2. *Quadrat:*
3. *Quadrat:*
4. *Quadrat:*
5. *Quadrat:*
6. *Quadrat:*

Punkte in einem selbstgewählten Zentrum platzieren.
Punkte so anordnen, dass ein horizontaler+vertikaler Aufbau entsteht.
Punkte zu einem diagonalen Aufbau anordnen.
Punkte so anordnen, dass ein Dreiecksaufbau entsteht.
Punkte so anordnen, dass eine Streuung entsteht.
Punkte so anordnen, dass ein Mischform entsteht.
Für jedes Quadrat sind mehrere Scribbles, Mindestgröße 4 cm, mit Filzstift anzufertigen. Die beste Skizze wird ausgeführt. (Informationen und Anleitungen beim Einführungsvortrag / Mitschreiben im Arbeitsheft!)

Material

schwarze Filzstifte wasserfest, Kreisschablone, 2 Dreiecke, Druckbleistift, Tuschfüller, Malfetzen, Knetgummi. glattes Zeichenpapier A4

Lehrziel

Kennenlernen der Kompositionsarten, skizzieren und vergrößern.

Arbeitszeit

3 Tage

Beurteilung

Genauigkeit der Ausführung
Einhalten des Abgabetermins

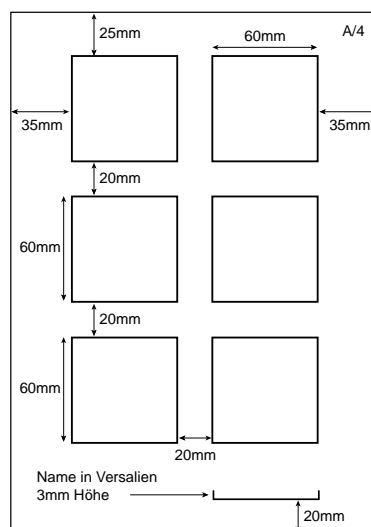

Maße für Ausführung

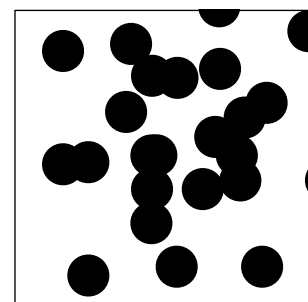

5.

Gegenstand: Entwurf / Dienstag 1. - 4. Stunde + Mittwoch 1. - 5. Stunde

Jahrgang: 1 HGD 2003 / 2004 • GLV Wien14 • Abteilung Graphik Design

Unterrichtende: Mag. Eva Völkel / Mag. Klemens Sattler

Thema Visualisierungsaufgabe Punkt

Aussenseiter, Chaos, Ordnung, Ruhe.

Mit einer Anzahl gleich großer Punkte sollen durch deren Anordnung die oben genannten Begriffe optisch dargestellt werden.

Für jedes Quadrat sind mehrere Scribbles, Mindestgröße 4 cm, mit Filzstift anzufertigen.

Reihenfolge der Begriffe beliebig - nach kompositorischen und optischen Gesichtspunkten, Ausführung positiv wie negativ möglich. Die beste Skizze wird ausgeführt.

Beispiele:

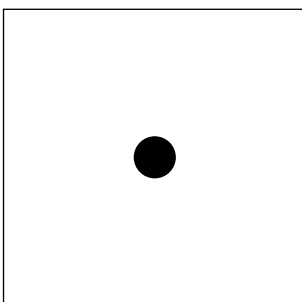
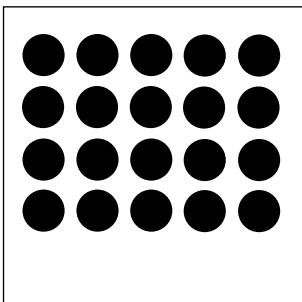
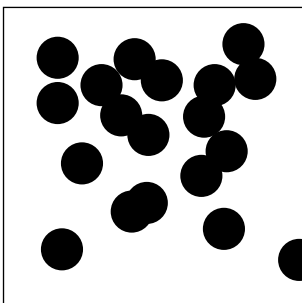
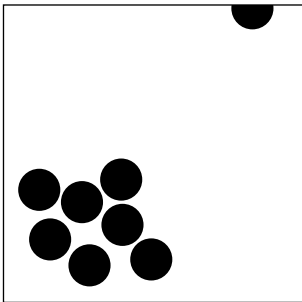

Material

schwarze Filzstifte wasserfest, Kreisschablone, 2 Dreiecke, Druckbleistift, Tuschfüller, Malfetzen, Knetgummi. glattes Zeichenpapier A4

Lehrziel

Eigenständige Kompositionen den Begriffen angepasst.

Arbeitszeit

3 Tage

Beurteilung

Genauigkeit der Ausführung
Einhalten des Abgabetermins

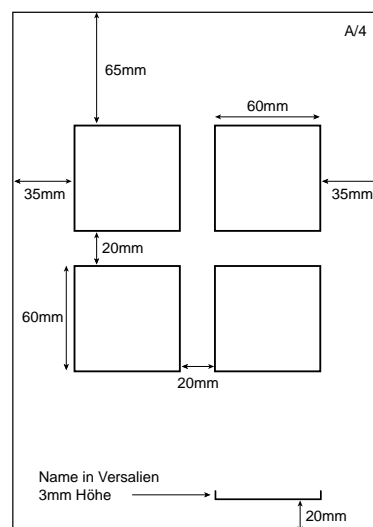

Maße für Ausführung

Gegenstand: Entwurf / Dienstag 1. - 4. Stunde + Mittwoch 1. - 5. Stunde

Jahrgang: 1 HGD 2003 / 2004 • GLV Wien14 • Abteilung Graphik Design

Unterrichtende: Mag. Eva Völkel / Mag. Klemens Sattler

Thema Visualisierungsaufgabe Linie

Aussenseiter, Chaos,

Ordnung, Ruhe.

Mit einer Anzahl gleich großer Linien sollen durch deren Anordnung die oben genannten Begriffe optisch dargestellt werden.

Für jedes Quadrat sind mehrere Scribbles, Mindestgröße 4 cm, mit Filzstift anzufertigen. Reihenfolge der Begriffe beliebig - nach kompositorischen und optischen Gesichtspunkten, Ausführung positiv wie negativ möglich. Die beste Skizze wird ausgeführt.

Material

schwarze Filzstifte wasserfest, Kreisschablone, 2 Dreiecke, Druckbleistift, Tuschfüller, Malfetzen, Knetgummi.

Papier

glattes Zeichenpapier A4

Lehrziel

Eigenständige Kompositionen den Begriffen angepasst.

Arbeitszeit

3 Tage

Beispiele:

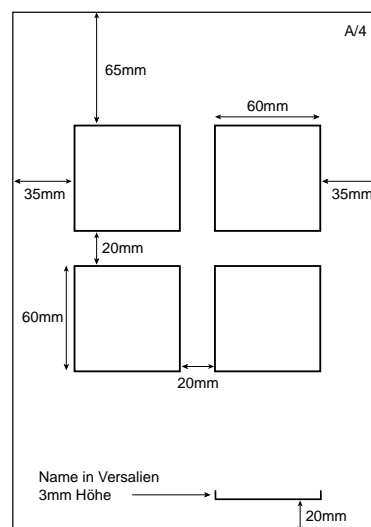
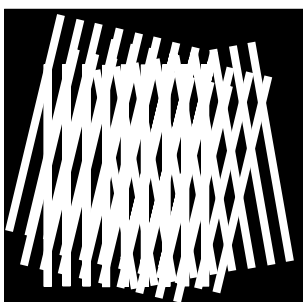
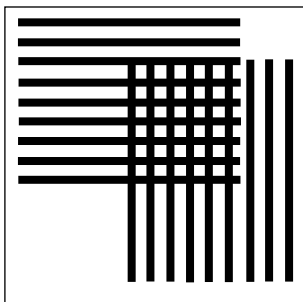
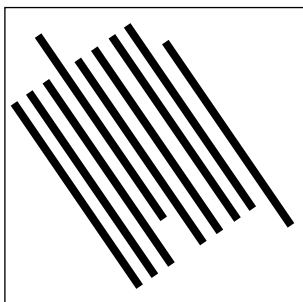
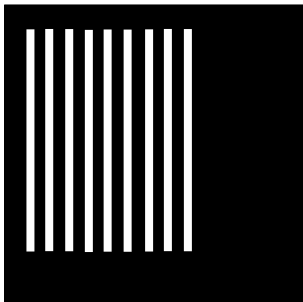

Maße für Ausführung

Gegenstand: Entwurf / Dienstag 1. - 4. Stunde + Mittwoch 1. - 5. Stunde

Jahrgang: 1 HGD 2003 / 2004 • GLV Wien14 • Abteilung Graphik Design

Unterrichtende: Mag. Eva Völkel / Mag. Klemens Sattler

Thema Visualisierungsaufgabe Fläche

Visualisierungsaufgabe Aussenseiter, Chaos, Ordnung, Ruhe.

Mit einer Anzahl gleich großer Flächen sollen durch deren Anordnung die oben genannten Begriffe optisch dargestellt werden.

Für jedes Quadrat sind mehrere Scribbles, Mindestgröße 4 cm, mit Filzstift anzufertigen. Reihenfolge der Begriffe beliebig - nach kompositorischen und optischen Gesichtspunkten, Ausführung positiv wie negativ möglich. Die beste Skizze wird ausgeführt.

Beispiele:

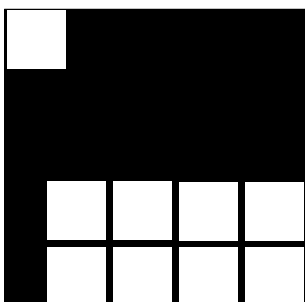
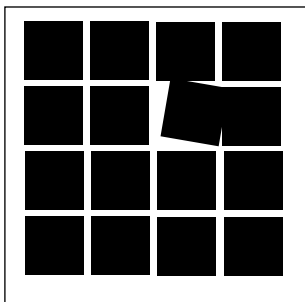
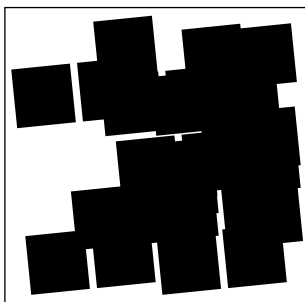
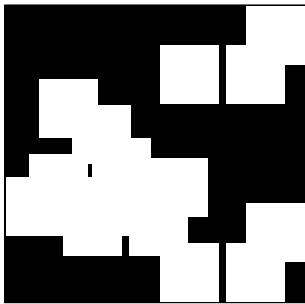

Material

schwarze Filzstifte wasserfest, Kreisschablone, 2 Dreiecke, Druckbleistift, Tuschfüller, Malfetzen, Knetgummi.

Papier

glattes Zeichenpapier A4

Lehrziel

Eigenständige Kompositionen den Begriffen angepasst.

Arbeitszeit

3 Tage

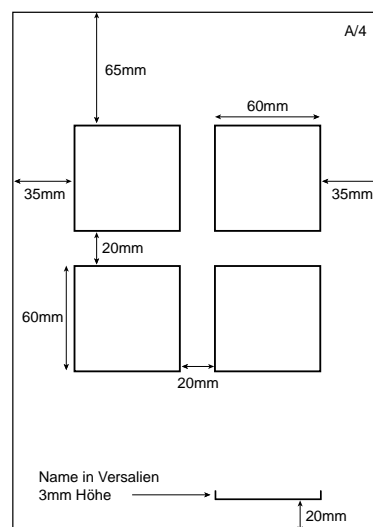

Gegenstand: Entwurf / Dienstag 1. - 4. Stunde + Mittwoch 1. - 5. Stunde

Jahrgang: 1 HGD 2003 / 2004 • GLV Wien14 • Abteilung Graphik Design

Unterrichtende: Mag. Eva Völkel / Mag. Klemens Sattler

Thema **Komposition(en) mit verschiedenen Elementen**

Beispiele:

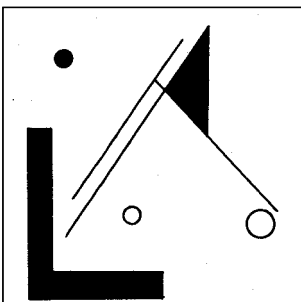
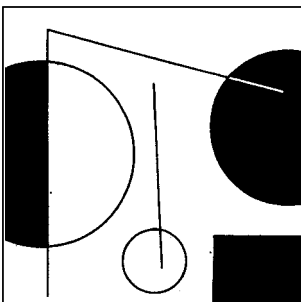
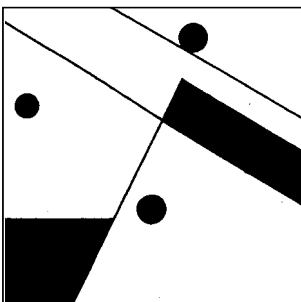
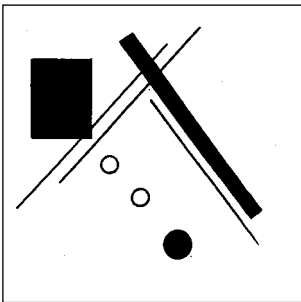

Zu verwenden sind:

1. Drei Punkte/Kreise gleich oder ungleich groß
 2. Drei Linien in gleichen /verschiedenen Stärken und
 3. die Fläche als Grundform(en) oder Formateilungen.
- Die Kompositionsarten können gemischt werden.

Arbeitsschritte a) Mind. 20 Scribbles, 6x6cm, mit Filzstift
b) Ausführung wie üblich

Material Filzstifte, Dreiecke, Druckbleistift, Tuschfüller, Pinsel, Tusche, Knetgummi, Kreisschablone, u.a.

Papier glattes Zeichenpapier A4

Lehrziel Mischen von vorgegebenen Elementen zur eigenständigen Komposition; Vorbereitung waren Vorträge und die Basisübungen 10 -15. Anhand der ersten Scribbles allgemeine Diskussion über ein Zuviel, unmögliche Formenbildungen und andere für diesen Zeitpunkt sehr erwünschte negative Erscheinungen in den Entwürfen. Kennenlernen der Künstler Mondrian, Klee, Miro.

Arbeitszeit 3 Tage (Scribbles + Besprechung)

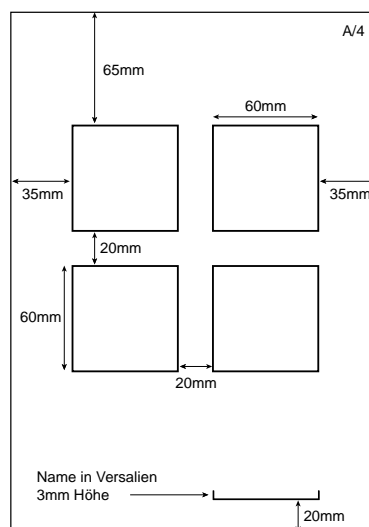

Maße für Ausführung

Gegenstand: Entwurf / Dienstag 1. - 4. Stunde + Mittwoch 1. - 5. Stunde

Jahrgang: 1 HGD 2003 / 2004 • GLV Wien14 • Abteilung Graphik Design

Unterrichtende: Mag. Eva Völkel / Mag. Klemens Sattler

Thema **Komposition(en) mit verschiedenen Elementen**

Beispiele:

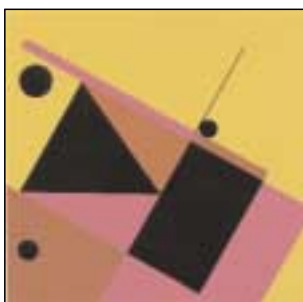
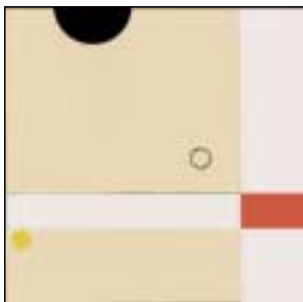
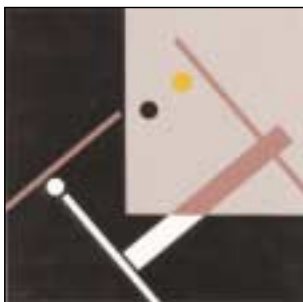

Zu verwenden sind:

1. Drei Punkte/Kreise gleich oder ungleich groß
 2. Drei Linien in gleichen /verschiedenen Stärken und
 3. die Fläche als Grundform(en) oder Formateilungen.
- Die Kompositionsarten können gemischt werden.

Arbeitsschritte a) Mind. 20 Scribbles, 6x6cm, mit Filzstift
b) Ausführung wie üblich

Material Filzstifte, Dreiecke, Druckbleistift, Tuschfüller, Pinsel, Tusche, Knetgummi, Kreisschablone, u.a.

Papier glattes Zeichenpapier A4

Lehrziel Mischen von vorgegebenen Elementen zur eigenständigen Komposition; Vorbereitung waren Vorträge und die Basisübungen 10 -15. Anhand der ersten Scribbles allgemeine Diskussion über ein Zuviel, unmögliche Formenbildungen und andere für diesen Zeitpunkt sehr erwünschte negative Erscheinungen in den Entwürfen. Kennenlernen der Künstler Mondrian, Klee, Miro.

Arbeitszeit 3 Tage (Scribbles + Besprechung)

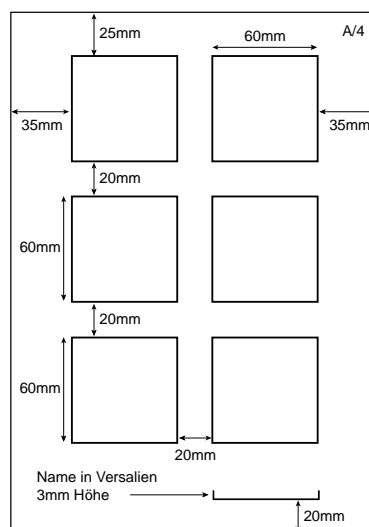

Maße für Ausführung

Gegenstand: Entwurf / Dienstag 1. - 4. Stunde + Mittwoch 1. - 5. Stunde

Jahrgang: 1 HGD 2003 / 2004 • GLV Wien14 • Abteilung Graphik Design

Unterrichtende: Mag. Eva Völkel / Mag. Klemens Sattler

Thema **Optischer Effekt**

Beispiele:

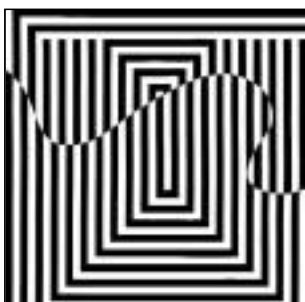
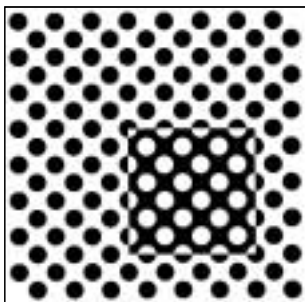
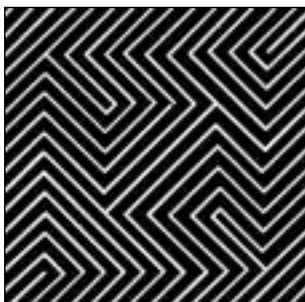

Ausführung

Graphische Elemente sollen so angeordnet werden, dass sie z.B. eine fallende, kreisende, verschiebende, verdrehte, verdichtete, aufhellende, konzentrische, perspektivische, kinetische Wirkung oder einen Flimmereffekt erzielen.

- 1.) mind. 5 Scibbles im Format 10x10cm
- 2.) der beste Entwurf wird ausgeführt, dabei auf Exaktheit achten (*Erinnerung an das Schachbrett: Übung 4*) sonst geht die optische Wirkung verloren

Material

Druckbleistift, Knetgummi, 2 Dreiecke, Zirkel, Tuschefüller, Tusche, „Graphiker“-Deckweiss, Pinsel, Zeichenblatt DIN A3, Schöllner Parole glatt

Lehrziel

Einen „Bewegungsbegriff“ optisch-grafisch umsetzen. Vortrag über Künstler der Stilrichtung „Op- Art“; Kinetische Kunst und optische Täuschungen.

Arbeitszeit

4 Tage

Beurteilung

Qualität des Entwurfs
Genauigkeit der Ausführung
Einhalten des Abgabetermins

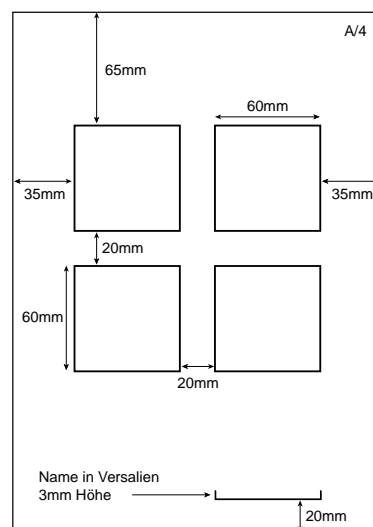

Maße für Ausführung

Gegenstand: Entwurf / Dienstag 1. - 4. Stunde + Mittwoch 1. - 5. Stunde

Jahrgang: 1 HGD 2003 / 2004 • GLV Wien14 • Abteilung Graphik Design

Unterrichtende: Mag. Eva Völkel / Mag. Klemens Sattler

Thema Signet aus den geometrischen Grundformen

Beispiele:



Ausführung:

Es ist ein Signet (Logo) aus den geometrischen Grundformen zu entwickeln. Das Logo setzt sich zusammen aus Kreis, Quadrat, Dreieck und dem Text „Herold“. Schriftwahl aus der Schriftvorlage passend zum Entwurf - entweder eine serifenbetonte Antiqua oder eine serifenlose Linear-Antiqua - es entsteht eine Wortbildmarke. Jede Form darf nur einmal verwendet und/aber auch angeschnitten werden. Es sind mindestens 10 brauchbare Skizzen im Format 4x4cm, unter Berücksichtigung des Platzes für Herold, zu entwickeln. Das Signet (Logo) ist in schwarz-weiß, raumfüllend und inclusive des Namens Herold im Format 14 x 14 cm auszuführen. Der Text wird nach der Ausführung und der Endsäuberung aufgeklebt. Falls „Tonwerte“ (Grauwerte) erzielt werden sollen, so können diese nur mit Hilfe von Linien dargestellt werden.

Material

Zeichenblatt / Schöller Parole glatt, DIN A4, Uhu-Stic, Sprühkleber und übliches Werkzeug.

Lehrziel

Bei der Verkleinerung (2x2cm) des Logos ist darauf zu achten, dass die Linien nicht zu fein oder zu eng ausfallen, da der Anwendungsbereich eines Signets vom Briefpapier bis zur Autobeschriftung oder auch bis zu einer Wandgestaltung reichen kann. Vortrag über Firmenzeichen.

Arbeitszeit

4 Tage

Beurteilung

Qualität des Entwurfs
Genauigkeit der Ausführung
Einhalten des Abgabetermins

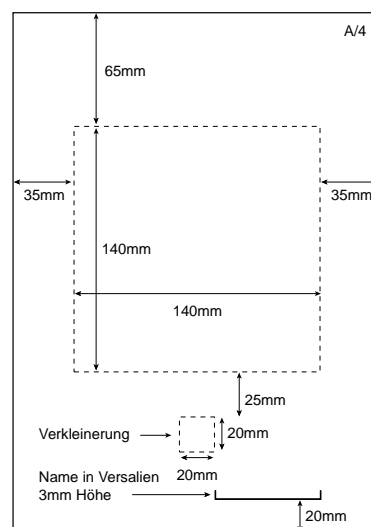

Maße für Ausführung

Gegenstand: Entwurf / Dienstag 1. - 4. Stunde + Mittwoch 1. - 5. Stunde

Jahrgang: 1 HGD 2003 / 2004 • GLV Wien14 • Abteilung Graphik Design

Unterrichtende: Mag. Eva Völkel / Mag. Klemens Sattler

Thema Umsetzung in verschiedene Darstellungsarten

Beispiele:

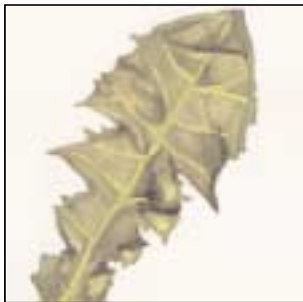

Ausführung: Sie suchen sich ein interessantes Blatt, dass Sie in

- Farbe (Plakatfarbe)
- Grauwerten (Bleistift)
- Linienzeichnung (Tusche)
- Schattenriss (Tusche)

1:1 umsetzen.

Material Zeichenblatt / Schöller Parole glatt, DIN A4, und übliches Werkzeug.



Lehrziel Kennenlernen der verschiedenen Darstellungsmöglichkeiten eines Motiv s.

Arbeitszeit 4 Tage

Beurteilung Qualität des Entwurfs
Genauigkeit der Ausführung
Einhalten des Abgabetermins

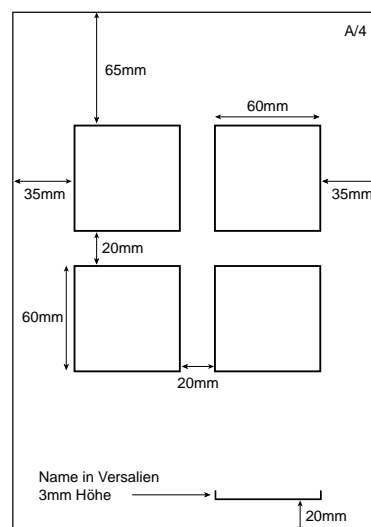

Maße für Ausführung

Gegenstand: Entwurf / Dienstag 1. - 4. Stunde + Mittwoch 1. - 5. Stunde

Jahrgang: 1 HGD 2003 / 2004 • GLV Wien14 • Abteilung Graphik Design

Unterrichtende: Mag. Eva Völkel / Mag. Klemens Sattler

Thema

Prospektumschlag

Darstellung von 5 Werkzeugen und der Einbeziehung des Schriftzuges „Itterheim“

Beispiele:



Ausführung

Vergrößerung der Gegenstände im Maßstab 1 : 1 1/2 muss exakt gemessen und errechnet werden. Schrift wird nach der Ausführung aufgeklebt (Sprühkleber)

Material

Reinzeichnungskarton Schoeller Parole glatt, Format A3, Druckbleistift, Knetgummi, Dreiecke, Tuschfüller, Pinsel, Tusche, Deckweiß, eventuell Schublehre zum Messen, Sprühkleber 3M.

Lehrziel

Komposition von Gegenständen aus dem grafischen Bereich auf einer vorgegebenen Fläche. Erfassen der Möglichkeiten bei der Darstellung als Schattenriss. Beachten der Details der Werkzeuge im Hinblick auf deren Funktionalität. Genauigkeit in der Ausführung der Linienstärken für allfällige spätere Verkleinerung des Entwurf.

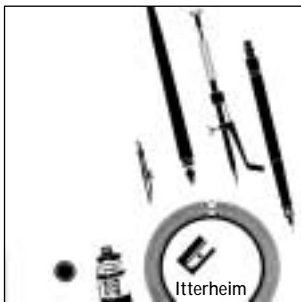

Arbeitszeit

5 Tage

Beurteilung

Qualität des Entwurfs
Genauigkeit der Ausführung
Einhalten des Abgabetermins

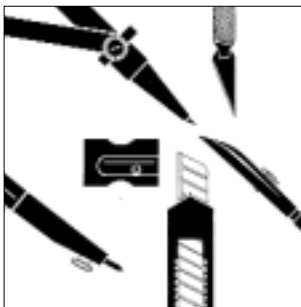

Vergrößerung



Vergrößerung

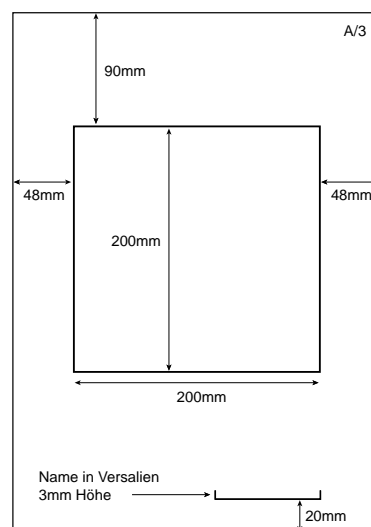

Maße für Ausführung

Itterheim

Itterheim

Logo = RotisSemiSans Bold

Gegenstand: Entwurf / Dienstag 1. - 4. Stunde + Mittwoch 1. - 5. Stunde

Jahrgang: 1 HGD 2003 / 2004 • GLV Wien14 • Abteilung Graphik Design

Unterrichtende: Mag. Eva Völkel / Mag. Klemens Sattler

Thema **Farbexperimente / Texturen**

als Vorübung zur Illustration „Stadtbild“

Beispiele:



Ausführung: Auf Zeichenblätter (rauh) Experimente mit Pinsel, Feder, Plakat- oder Aquarellfarben, Buntstift, Tusche, u.a. Im Raster, wie Beispiel unten zeigt, die ausgewählten Experiment-„Quadrate“ exakt auf glattes Zeichenpapier aufkleben.

Material Zeichenblatt / Schöller Parole rau, DIN A4, Zeichenblatt / Schöller Parole glatt, DIN A4, Grafisches Werkzeug, Schneidmesser, Uhu-Stic.

Lehrziel Ausprobieren von Techniken und Ausschnittbestimmung.

Arbeitszeit 1 Tage

Beurteilung Vielfältigkeit der Experimente
Genauigkeit der Ausführung (Schneiden, Raster)
Einhalten des Abgabetermins

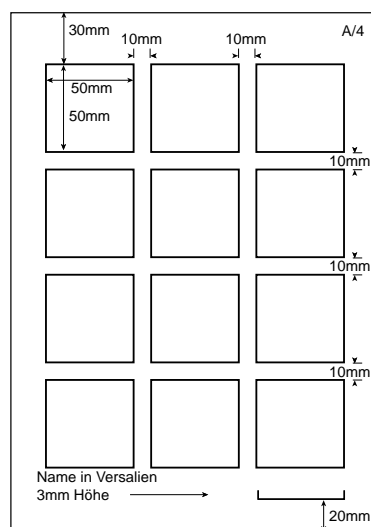

Maße für Ausführung

Technische Möglichkeiten:

Papierfaltdrucke, Schablonendruck, Strukturdruck, Fingerabdruck, Spritzgitter, Tupfen, Stempeln, Kratzeln, Wachs auf Farbauftrag und mit Tusche überarbeiten, auf nassem Untergrund Farbe ineinander rinnen lassen,...

Gegenstand: Entwurf / Freitag 1. - 5. Stunde

Jahrgang: 2 HGD 2003 / 2004 • GLV Wien14 • Abteilung Graphik Design

Unterrichtende: Mag. Eva Völkel / Mag. Klemens Sattler

Thema Illustration eines Hauses

für ein „Verwandlungsspiel“ (Stadtbild)

mit $2,653 \times 10^{32}$ Möglichkeiten

(265 252 859 812 191058 636 308 480 000 000)

Beispiele:



Ausführung: Die schwarz-weiß Fotovorlage eines Hauses (aus einer Serie, Vorlagen werden verlost) soll 1:1 auf A4 in 4C, aus der Erfahrung der Vorübung (Textur), übersetzt werden. Die Illustration soll auf 3 Seiten abfallend sein, der Himmel bleibt weiß.

Material Zeichenblatt / Schöllner Parole rau, A4
übliches Werkzeug und Malmaterialien

Lehrziel Illustration als Klassenarbeit für ein Spiel in Reinzeichnungs-Qualität. Fortsetzung der Arbeit am Computer in der 2. Klasse.

Arbeitszeit 4 Tage

Beurteilung Idee der Umsetzung im Hinblick auf die Ausführung
Einhalten des Abgabetermins

